

SCHEDA TECNICA

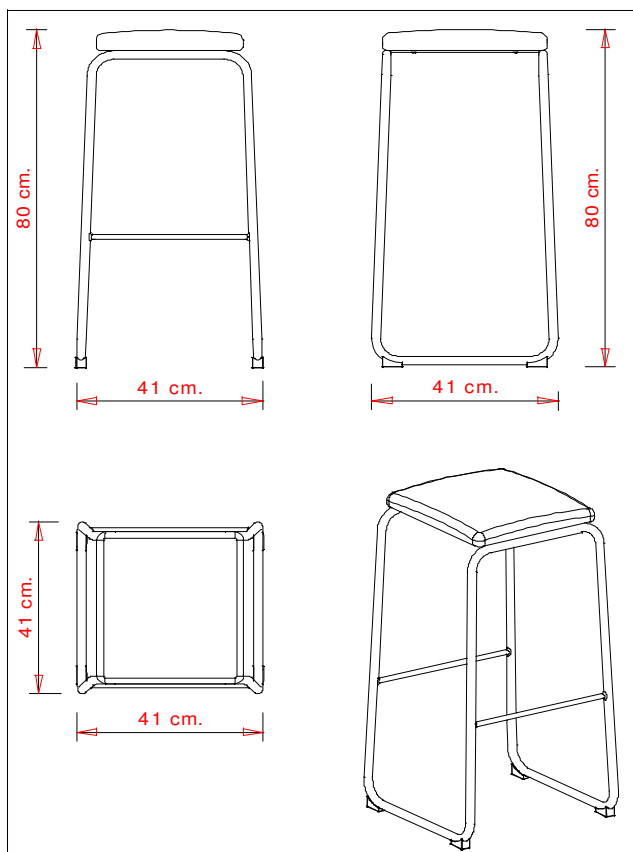

articolo	388
denominazione	sgabello

dimensioni di massima		
altezza	cm.	80
larghezza	cm.	41
profondità	cm.	41
altezza seduta	cm.	80
peso	Kg.	5,0

principali componenti del fusto

Telaio base	tubo acciaio Fe360 diam. 20 sp. 1,5
Traversi fondello	piatto in acciaio h.25 sp.5
Traversi appoggiapiedi	tubo acciaio Fe360 diam. 12 sp. 1,5

saldature	a filo continuo
-----------	-----------------

finiture fusto	verniciato con polveri termoindurenti
	cromato

note	prima della verniciatura il fusto viene sempre sottoposto a trattamento di sabbiatura e sgrassaggio
------	---

fondello	Imbottito su supporto in multistrato di pioppo con poliuretano espanso flessibile e rivestimento in tessuto
----------	---

imballo

1 pezzo per scatola
mc. 0,16